

**PROCES VERBAL**  
**COSP 4**  
**26 Janvier 2023**

Actualités .....	3
1. Présentation nouvelles recrues .....	3
2. Intranet .....	3
3. Fiche inventaire des compétences.....	3
4. Campagne ATER.....	4
5. Plaquettes et feuillets parcours Master SV.....	4
6. APC au sein du Master SV .....	4
7. Relations avec le rectorat et les lycées.....	4
8. Journées portes ouvertes du 4 février .....	5
9. ONB.....	5
I. Compte-rendu .....	5
II. Groupe formations actuelles.....	5
1.Présentation Licence pro « Biodiversité ».....	5
2. Mention Neurosciences .....	7
3.La place de la physique dans les Sciences de la vie.....	8
III. Groupe qualité .....	9
1.Bilan Licence Pro GBHQ .....	9
2.Bilan Licence SV – Bilan HCERES .....	10
3.Bilan Master SV .....	12
IV. Point sur les groupes de travail.....	12
V. Questions diverses.....	13
VI. Prochain CoSP .....	14

Présents (23)

Béatrice BUSSINGER  
Brigitte SIBILLE  
Carole ROVERE  
Cercina ONESTO  
Chloé FERAL  
Claudine BLIN  
Delphine BICHET  
Isabelle GILLOT

Jacques BARIK  
Jacques NOËL  
Jean-Paul COMET  
Jérôme GILLERON  
Kevin DURAND  
Laurent COUNILLON  
Luisa PASSERON MANGIALAJO  
Nadine MARCHANDE

Olivier BERNARD  
Olivier DESCHAUX  
Paola FURLA  
Pierre FREUDO  
Raphaël RAPETTI-MAUSS  
Sabine LINDENTHAL  
Vincent MOULLEC

Membres invités (10)

Clémence BENOIT  
Daniele AMSELLE  
Karine MANDON  
Laëtitia ZURLETTO

Laurent CUQUEL  
Line-Aurore MARCH  
Marie ONFROY  
Ophélie PETIT

Sabine LINDENTHAL  
Sofie VANMAELE

Excusés (17)

Agnès LOUBAT  
Benjamin VIGNAU  
David MOMIER  
Delphine CERZO  
Dimitri GARCIA  
Florence BESSE

Gilles BERNOT  
Ludovic MAILLERET  
Maya EL GOUNDI  
Mohamed MEHIRI  
Nathalie MAZURE  
Olivier HUMBERT

Philippe BLANCOU  
Sébastien HUAULT  
Simon GIREL  
Soufi NOUHA

## ACTUALITES

### 1. PRESENTATION NOUVELLES RECRUES

- **Clémence Benoit**

Assistante Project Manager & Projets Internationaux.

Gestion du projet Erasmus + sur la thématique des BioMembranes pour la pharmaceutique et la thérapeutique.

- **Marie Onfroy**

Chargée des relations entreprises pour les 3 EURs du Campus Valrose (DS4H, LIFE et SPECTRUM).

Missions axées sur l'accroissement du versement de la taxe d'apprentissage, l'insertion professionnelle des étudiants, et le développement du réseau d'entreprises partenaires.

### 2. INTRANET

Lancement d'un nouvel intranet<sup>1</sup> regroupant de nombreuses fonctionnalités (boîtes à idées, mes favoris, Moodle, Ohris, GLPI...).

### 3. FICHE INVENTAIRE DES COMPETENCES

Sous l'impulsion de la Direction de la Recherche, de la Valorisation et de l'Innovation, et développé par la Direction Communication & Marque, l'inventaire des compétences<sup>2</sup> permet à l'ensemble de la communauté des chercheurs et enseignants-chercheurs d'être facilement identifiables sur le site Internet d'Université Côte d'Azur et d'y afficher leurs champs d'expertise.

Ce recensement permettra :

1. D'identifier rapidement ces compétences sur le site Université Côte d'Azur à l'aide d'un moteur de recherche
2. D'intensifier la mise en place de partenariats avec des entreprises, collectivités, associations et autres acteurs académiques à la recherche d'expertises qui nous sont propres

L'outil est très simple à utiliser et les informations demandées peuvent être complétées en quelques minutes. Pour être utile, il doit être le plus complet possible. Il est donc important que l'ensemble de notre communauté s'en empare.

Les personnels impliqués en recherche sont donc invités à communiquer leurs compétences en remplissant leur fiche personnelle dès à présent.

---

<sup>1</sup> <https://intranet.univ-cotedazur.fr/>

<sup>2</sup> <https://univ-cotedazur.fr/recherche-innovation/inventaire-competences>

#### 4. CAMPAGNE ATER

Pour simplifier les procédures ; la gouvernance a directement attribué une enveloppe de postes ATER à chaque composante ; en fonction des dotations des années précédentes essentiellement, avec possibilité d'ajustements s'il y a des besoins imprévus. L'EUR a obtenu 3 ATER +1 (postes pleins) ce qui peut faire 6x1/2 ATER et devrait couvrir les besoins.

#### 5. PLAQUETTES ET FEUILLETS PARCOURS MASTER SV

Une plaquette générale du Master SV et des feuillets spécifiques pour chaque parcours ont été réalisés, en concertation avec les responsables de chaque parcours<sup>3</sup>.

L'idée était de faire une communication plus ciblée et complète.

Elles seront distribuées lors de la Journée Portes Ouvertes du Campus Valrose du 4 février, sur le stand de l'EUR LIFE. Elles sont également disponibles sur le site internet.

La chargée de communication de l'EUR LIFE reviendra vers les responsables au moment du travail sur la maquette, pour réviser les plaquettes si besoin, au mois de mai de chaque année.

#### 6. APC AU SEIN DU MASTER SV

Avancement du travail sur le référentiel des compétences (qui a été présenté aux responsables de parcours lors du COPIL Master du 25 janvier 2023).

Il s'agit de cibler l'évaluation des compétences à travers le stage exclusivement. Il est toutefois possible de d'évaluer les autres UE, en APC, à la demande des responsables d'enseignement.

Concernant l'évaluation du stage, la grille d'évaluation existante sera revue pour la rentrée 2023 en fonction du référentiel.

Il a été demandé lors du COPIL à ce que la fiche soit distribuée au début du stage, afin que l'encadrant de stage sache à l'avance ce qu'il devra évaluer.

Prochaine étape : validation du référentiel par les responsables de parcours pour ensuite travailler sur les UE.

#### 7. RELATIONS AVEC LE RECTORAT ET LES LYCEES

L'an dernier, l'EUR LIFE avait organisé des visites de laboratoire dans le cadre de l'année de la Biologie, afin que les chercheurs et enseignants-chercheurs puissent partager leurs recherches aux enseignants de SVT.

---

<sup>3</sup> Disponibles sur Teams [Plaquette Master SV et Feuillet des 5 parcours 2023](#) et sur la page internet de l'EUR LIFE

Cette année, le rectorat a obtenu un financement uniquement pour des thématiques portant sur le changement climatique.

Le public visé n'est pas uniquement les enseignants de SVT.

Pour le moment, il n'y a pas de décision actée concernant les visites de laboratoire.

## 8. JOURNEES PORTES OUVERTES DU 4 FEVRIER

La Journée Portes Ouvertes du Campus Valrose se tiendra le samedi 4 février de 10h à 16h.

## 9. ONB

En 2022, l'EUR LIFE avait demandé aux membres de sa communauté scientifique de se mobiliser dans le cadre des Olympiades Nationale de Biologie (grand concours scientifique à destination des lycéens, visant à promouvoir la biologie).

Plusieurs chercheurs avaient collaboré avec les lycéens sur le thème de la Communication au sein du monde vivant.

Cette année, le sujet retenu pour les Olympiades est **L'eau et le vivant**.

Les chercheurs intéressés par cette collaboration auront à consacrer quelques heures au groupe de lycéens pour les éclairer au mieux sur le sujet choisi.

## I. COMPTE-RENDU

- Validé à l'unanimité

## II. GROUPE FORMATIONS ACTUELLES

### 1. PRESENTATION LICENCE PRO « BIODIVERSITE »

Laetitia Zurlotto, maitre de conférences au département SV et responsable du MSc BOOST et Laurent Cuquel, directeur adjoint du campus Vert d'Azur ont travaillé sur un projet de licence pro biodiversité.

Projet co-construit (Campus Vert d'Azur et Université Côte d'Azur).

Le Campus Vert d'Azur est le seul établissement technique sur l'agriculture et le paysage du département.

Ce projet de création de licence professionnelle est constitué d'une année de Licence 3 pro en alternance (1 parcours).

### Objectifs :

- Répondre aux attentes des professionnels et aux enjeux de la transition écologique
- Faire monter en compétences les techniciens du vivant qui arrêtent leurs études à un Bac+2.
- Aider les entreprises du paysage et de la profession agricole qui doivent faire face à des enjeux de transition écologique.

Il s'agit d'une réelle attente de la part des professionnels qui font remonter des demandes de plus en plus importantes en termes d'aménagements végétaux.

### Continuité/Perspectives pour les étudiants

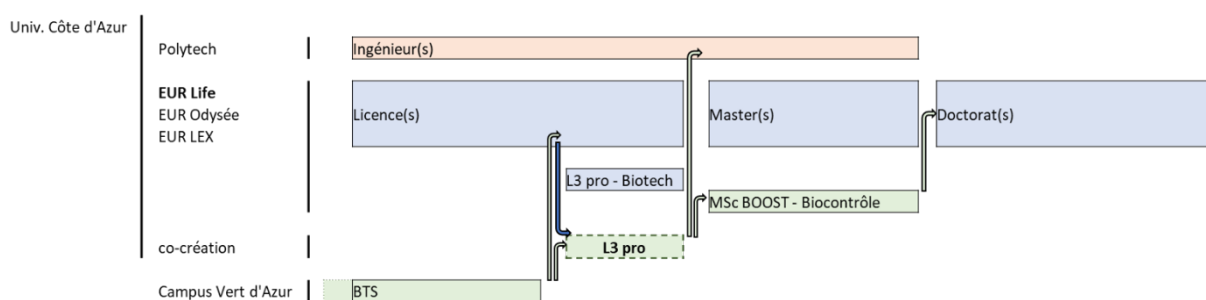

### Complémentarité offre de formation régionale supérieure

Création en cours avec Polytech d'un diplôme d'ingénieur (mineure au sein de la formation « Ingénieur - génie de l'eau».)

On observe un manque sur le domaine végétal.

### Adossement à la recherche

- ANR – Axe 4 du grand défi – Biocontrôle

Le changement climatique et les risques sanitaires nécessitent de trouver des solutions pour avoir une gestion écologique des aménagements.

### Opportunités

- Se saisir du contexte méditerranéen comme support
- Se saisir des richesses locales en termes de formation et de recherche
- Développer une carte de formation post-BTS sur les Alpes-Maritimes : enjeu de maintenir les compétences sur le territoire

**Partenaires identifiés :** Université Côte d'Azur, Campus Vert d'Azur, Institut Sophia Agrobiotech (ISA), Villa Thuret, Institut technique ASTREDHOR, Université de Laval (Québec – Partenariat privilégié, Plante & Cité)

**Etudiants visés :** sortie de BTS du domaine de l'horticulture, étudiants de licence SV générale+ étudiants autres licences

**Financement** : contrats d'apprentissage CFA Epure. Possibilité de formation continue (intégrer des salariés d'entreprises).

**Compétences thématiques enseignées** : « bio-contrôle - bio-stimulants – biodiversité – diagnostic des écosystémiques des aménagements »

### Mise en œuvre

650h max pour la licence pro avec des intervenants (40% universitaires + 30% campus + 30% professionnels).

Coordination conjointe Université Côte d'Azur & Campus Vert d'Azur (en attente de la rédaction d'un accord-cadre).

### Calendrier

- Première réunion des partenaires 25/11/22 : accord de principe
- 26 janvier 23 : présentation du projet au CoSP et COPIL de l'EUR LIFE
- 03 mars 23: demande d'accréditation pour l'HCERES
- 28 mars 23: prochaine réunion de travail des partenaires sur le Campus Vert d'Azur

En parallèle :

→ ANR CMA EFOR2BIO

→ Ingénierie pédagogique dans le cadre projet AAP CMA – biocontrôle et biostimulants – problématiques locales propres au territoire Côte d'Azur

Discussions autour du titre de la licence pro « Gestion de la **biodiversité** dans un dans un système de production et d'aménagement durable ». La définition de Biodiversité ne fait pas consensus et le mot végétal n'apparaît pas dans le titre.

Crainte de confusion entre la licence pro « Biodiversité et le parcours de L3 Biologie des Organismes et Ecosystèmes (BOE) : les étudiants pourraient penser qu'on ne traite pas de la biodiversité dans la licence BOE.

## 2. MENTION NEUROSCIENCES

- Evolution des enseignements de neurosciences

Il est envisagé de demander une co-accréditation pour la mention Neurosciences, qui intégrerait le Parcours NCI, actuellement dans la mention SV et le master international, Euro-Méditerranéen Master in Neuroscience (EMN-Online).

Il s'agirait alors de créer, sur la base du master existant EMN Online, un master InterIndex, regroupant les universités IDEX de Marseille, Nice, Strasbourg, et Bordeaux, porteur de la formation.

Le Master EMN-Online regroupe 11 partenaires internationaux. Il est ouvert à Bordeaux et Marseille.

Après discussion, le CoSP n'est pas opposé à l'ouverture de la mention Neurosciences. Il a été noté qu'il faudra néanmoins veiller au bon fonctionnement des différents points organisationnels et stratégiques.

- Homogénéisation

Mutualisation d'UE : il faudrait rattacher les UE neurosciences du Master SV sur le master neurosciences.

UE d'homogénéisation : les UE ne sont pas changées, gestion des stages identiques.

- Stage :

Les étudiants d'EMN Online devraient avoir à chercher des stages sur leur lieux de résidence. On éviterait ainsi la surcharge des instituts locaux, qui accueillent déjà les étudiants du master SV (incluant le parcours NCI). Grâce à ce consortium des 4 universités Idex, nous pourrions aussi éventuellement proposer des stages en dehors du périmètre local, dans les universités partenaires aux étudiants NCI.

- Flux d'étudiants

Au sein du parcours NCI, il y a actuellement 12 étudiants en M1 et 12 étudiants en M2. L'idée est de garder le même effectif pour le parcours NCI.

Le parcours EMN, avec sa spécificité en ligne, devrait recruter des étudiants nationaux et internationaux, mais aussi des professionnels en reprise d'études.

- Evolution de la place des neurosciences

La responsable du Master SV, Delphine Ciaï, pense que la création du Master Neurosciences pourrait améliorer la vision des neurosciences en externe.

- Points d'attention :

Il existe aujourd'hui des passerelles, car certains étudiants sont passés du parcours CRT au parcours P3. Sera-t-il toujours possible de conserver ces passerelles entre deux mentions ?

Il faudra veiller à ne garder qu'un seul jury pour les deux mentions.

### 3. LA PLACE DE LA PHYSIQUE DANS LES SCIENCES DE LA VIE

Réunion mi-janvier avec le directeur de l'EUR SPECTRUM, Médéric Argentina, pour savoir quelles notions faire passer en physique (l'optique, l'interaction lumière-matière, la mécanique plus large que la mécanique des fluides, l'électrostatique, la thermodynamique...).

- Evolution de l'offre de formation pour intégrer de la physique dans les licences

Deux notions en physique qui sont enseignées : l'optique et la mécanique des fluides au semestre 1 et au semestre 2, ce qui représente 36h de physique.



Peu d'intérêt des étudiants pour la physique en pratique.

- Proposer un rééquilibrage entre la physique et chimie  
Réduire les heures de chimie (environ 200h actuellement) pour aborder davantage de notions de physique.

Plusieurs grandes disciplines identifiées pour la chimie : les mécanismes moléculaires, la thermodynamique chimique, la réactivité chimique...

La cinétique chimique apparaît deux fois (une UE en S2 et une UE en S3) : faire un rééquilibrage mais attention à la mutualisation avec la double licence.

La modification du volume d'heures entraînerait une modification de la structure des UEs.

Cela va impacter la physique et la chimie : il est prévu de faire une réunion parallèle avec le département chimie.

Quelques cours de physique pourraient être dispensé par des biologistes qui ont des appétences pour de la physique : option à faire remonter au département de physique.

Cela permettrait aux étudiants d'avoir de la physique appliquée à de la biologie.

- Retours des étudiants présents au CoSP  
Ils n'ont pas de TP en physique, ils ont juste des corrections des annales : revoir le contenu des UE de physique et donner davantage d'importance à la pratique.

- Etape suivante  
Discussion lors du groupe de travail avec le département de physique.

### III. GROUPE QUALITE

#### 1. BILAN LICENCE PRO GBHQ

##### **Points forts :**

1. Bonne attractivité de la formation : depuis le remplacement du DUT par le BUT, le nombre d'étudiants a augmenté
2. Bon suivi des étudiants : des outils de soutien existent et excellent taux de réussite
3. Bonne insertion professionnelle : d'après l'OVE-IP, 95% d'insertion professionnelle 6 mois après l'obtention du diplôme

##### **Points faibles**

1. Ouverture à l'international peu développée : l'accent mis sur l'anglais dans la formation (UE anglais de 30h, énoncés de TP en anglais, lecture de publications en

anglais, TOEIC obligatoire) ne suffit pas, car on observe un manque de mobilité entrante et sortante, à l'international

Des liens à consolider avec le CFA (Centre de Formation d'Apprentis), non représenté au conseil de perfectionnement

### **Recommandations**

La licence professionnelle GBHQ est une formation de qualité qui appelle seulement les recommandations suivantes :

1. Proposer des actions pour ouvrir la formation à l'international

Le CFA a mis en place un soutien financier, cependant les démarches prennent du temps pour organiser la mobilité entrante et sortante.

Le CFA a également mis en place une fiche de mobilité et de renseignements. Elle sera publiée sur le site internet de la LP GBHQ pour informer les étudiants et les maîtres d'apprentissage.

2. Consolider les liens entre la formation et le CFA qui n'est pas cité dans le dossier d'autoévaluation ni représenté au conseil de perfectionnement

Liens étroits avec le CFA : un représentant du CFA vient se présenter en début d'année aux étudiants, leur explique leurs droits et devoirs (soutiens financiers si étudiants en difficultés ...).

Le CFA organise régulièrement des séminaires à Aix ou Marseille, où la LP GBHQ participe à chaque fois.

Prochaine réunion prévue le 9 février 23 pour discuter avec les représentants du CFA.

Le CFA accorde un soutien financier concernant le matériel dont la LP a besoin (microscope par exemple).

Le compte-rendu des conseils de perfectionnement est envoyé au CFA.

## **2. BILAN LICENCE SV – BILAN HCERES**

### **Points forts**

1. Une adéquation avec la politique de l'établissement
2. Une double diplomation mise en œuvre
  - Complémentarité avec les autres formations d'UCA (DL, liens entre portails)
  - Prise en compte de la pluridisciplinarité avec la création des doubles diplômes
3. Un bon dispositif de suivi des étudiants :
  - Dispositifs de réussite (« Oui si » et tutorat) et analyse des effets du dispositif
  - Maison de l'évaluation pour évaluer la formation chaque semestre
  - Formation permanente URFIST et apport des Ingénieurs pédagogiques pour l'aide à la transformation pédagogique des enseignements
4. Une attractivité de la mention en hausse
  - Augmentation des candidatures et acceptation en fonction du nombre de places
  - Dispositifs de réussite (« Oui si » et tutorat)
  - Information des lycéens et Aide à l'orientation (Open courses, JPO, Période enjeux, amphis d'information...)

5. Une formation à et par la recherche établie
  - Intégrée à l'EUR LIFE
  - Tous les intervenants sont des enseignants-chercheurs (2 PRAG)
  - Formation à l'intégrité scientifique
  - Prise en compte de l'effectif pour expliquer l'absence de stage obligatoire
6. Un réel apport du PIA 3 d'UCA :
  - Transformation numérique (syllabus, hybridation)
  - APC
  - Professionnalisation
  - Prise en compte du développement durable

### **Points faibles**

#### **1. De faibles échanges internationaux**

- Existant :
  - Accord avec 15 universités au sein de l'université européenne Ulysseus
  - Label « Bienvenue en France » obtenu par UCA
  - 120h d'anglais/3 ans et une possibilité pour les étudiants de passer le TOEIC
- Pistes d'amélioration
  - Pas de parcours dédié à l'international
  - Peu d'étudiants bénéficient d'une mobilité (6 entrants/6 sortants sur 3 ans)  
Evolution vers des mobilités au semestre et pas à l'année pour améliorer ce taux
- Recommandations
  - S'appuyer sur le service des relations internationales pour favoriser la mobilité
- Problèmes relevés pour toutes les mentions :
  - Depuis 2 ans, difficultés des départs vers les universités partenaires
  - Besoin d'un enseignant responsable des RI au niveau de la DSV

#### **2. Pas de développement d'offre pour l'alternance et la formation continue**

- Existant
  - 3 professionnels interviennent
  - Mise en place d'un Conseil de Perfectionnement annuel
  - 1 Journée des métiers de la Biologie et de la Chimie
- Pistes d'amélioration
  - Pas de développement de l'offre pour l'alternance et la formation continue
- Recommandations
  - Ouvrir la mention à l'alternance et à la formation continue (volume d'enseignement plus faible)
  - Utiliser le découpage en bloc de compétences et l'hybridation pour la VAE et FC

- Constats
  - Sur la dernière maquette, 3 VAE partielles finalisées après accompagnement sur des projets parfaitement compatibles avec une approche par compétences
  - A l'heure actuelle, 7% des ECUES sont passées en hybridation mais pas 100% en distanciel
  - Amélioration de la communication sur les attendus du dossier et de la présentation

### 3. BILAN MASTER SV

#### **Points forts :**

1. Formation fortement adossée à la recherche
2. Une insertion professionnelle excellente
3. Un processus d'évaluation interne qui joue pleinement son rôle

#### **Points faibles**

1. Une ouverture à l'international faible
2. Une approche par compétences à mettre en place
3. Une utilisation de nouvelles pratiques pédagogiques à développer

#### **Axes d'amélioration**

1. Développer l'ouverture à l'international : pas de parcours en anglais. Cependant, depuis la création de l'EUR de nombreuses actions internationales sont menées (campus Franco-indien pour les masters, Erasmus +, Winter School en anglais comme UE outil, bourses de mobilité, TOEIC...).
2. Mettre en place le dispositif d'approche par compétences.
3. Mettre en place Nouvelles pratiques pédagogiques assez peu développées (pas de e-learning, pas de classe inversée ou peu). On reste sur un schéma classique de cours/TD et il faudra se poser la question de mettre en place des enseignements diversifiés avec des outils originaux

### IV. POINT SUR LES GROUPES DE TRAVAIL

- Groupe CPGE (Classes Préparatoires aux Grandes Ecoles) : les relations se passent bien. Ce groupe de travail a récupéré un étudiant de la CPGE Massena. Les améliorations demandées ont eu lieu (dossier dématérialisé et plus version papier).

- Réorganisation des groupes de travail « formations actuelles » et « nouvelles formations ».

Répartir les tâches thématiquement (séparer master et licence).

- Groupe relations internationales : de nombreux projets ont été menés.

Préciser comment fonctionnent les groupes de travail : quels sont les objectifs et les rendus, quelles sont les attentes vis-à-vis de ces groupes ?

4- Point sur les groupes de travail

## Organisation initiale des groupes de travail

CPGE • Pas de modérateur	QUALITE DES FORMATIONS • Modérateur: Jacques Noël	
ENSEIGNEMENT NUMERIQUE • Modérateur: Line-Aurore March	FORMATIONS ACTUELLES • Modérateur: Raphaël Rapetti-Mauss	Réorganisation
FORMATIONS ACTUELLES • Modérateur: Raphaël Rapetti-Mauss	NOUVELLES FORMATIONS • Modérateur: ?	
QUALITE DES FORMATIONS • Modérateur: Jacques Noël	PRATIQUES PEDAGOGIQUES • Modérateur: Line-Aurore March	Nv nom
RELATIONS INTERNATIONALES • Modérateur: Nathalie Mazure et Claudine Blin	STEDD -Sobriété- Transition écologique Développement Durable • Modérateur: Isabelle Gillot	Nvl thématique
NOUVELLES FORMATIONS • Modérateur: Isabelle Gillot	CPGE	Stand by
	RELATIONS INTERNATIONALES	

16 - 26/01/2023

LIFE AND HEALTH SCIENCES UNIVERSITÉ CÔTE D'AZUR

## V. QUESTIONS DIVERSES

- Jean-Pierre Mandina n'est pas titularisé. Les membres du COSP sont très satisfaits de ses services, de sa réactivité et de son investissement. Il est important que Jean-Pierre Mandina reste car les enseignants en ont besoin. Il fait le lien entre ce qui est demandé pédagogiquement, et l'usage technique nécessaire à la pédagogie
- La faculté de médecine va demander des amphithéâtres supplémentaires : perturbation de la gestion et des emplois du temps Les 3 EUR ne doivent pas perdre ces amphithéâtres.
- Pause pédagogique : autour de la grille d'évaluation jeudi 9 février de 16h à 18h
- Formation Hygiène et Sécurité des doctorants : retour de la part des doctorants lors de l'HCERES du C3M qui remontent l'absence de formation H&S à leur arrivée au sein de l'institut.
- Durée des COSP : mettre des créneaux de 3 heures pour les fois suivantes ?

## VI. PROCHAIN CoSP

Pour le prochain CoSP, vendredi 03 mars 2023, de 10h à 12h :

- Groupes de travail
- Nouvelle offre de formation
- Candidature Winter School (ouverture des appels à projet)